

# DON'T MISS KLIS!

Projekt skupine maturanata  
Turističko – ugostiteljske škole  
Split

**Mentorica:**  
**dipl.oec.Miranda Matković**

**“DON’T MISS KLIS”** je projekt čiji je glavni cilj upoznati potencijalnog turista s Klisom kao zasebnom destinacijom koja ne ovisi o gradu Splitu te tog turista na indirektan način dovesti do Klisa



Članovi projekta su kroz nekoliko mjeseci vrijedno radili na valorizaciji Klisa i onoga što on može ponuditi

# KAKO JE SVE POCELO?

- Početkom školske godine, na nastavi marketinga, desetak se učenika dobrovoljno prijavilo za rad na projektu.
- Sukladno s gradivom kojeg smo obrađivali, stečeno smo znanje primjenjivali na projekt.
- Na inicijativu profesorice Mirande Matković odlučili smo se odazvati na javni poziv srednjim strukovnim školama za jačanje kompetencija strukovnih zanimanja kroz izradu projekata za turizam

# ŠTO ČINIMO ZA DOBROBIT PROJEKTA?

- ✓ Ispunili smo obrazac za prijavu projekta
- ✓ Gradskim prijevozom posjetili smo tvrđavu Klis
- ✓ Obišli smo tvrđavu i upoznali se s lokacijom
- ✓ Posjetili smo Općinu Klis i Turističku zajednicu Klis
- ✓ Posjetili smo Obrtno – tehničku školu Split
- ✓ Posjetili smo Školu za dizajn, grafiku i održivu gradnju Split
- ✓ Posjetili smo zračnu luku Split
- ✓ Informirat ćemo medije o projektu
- ✓ Izradit ćemo web stranicu
- ✓ Posjetit ćemo maslinarsku udrugu „Lotnjak”
- ✓ Postavit ćemo štand na splitskoj Rivi



MINISTARSTVO TURIZMA

Javni poziv srednjim strukovnim školama za jačanje kompetencija strukovnih zanimanja kroz izradu projekata za turizam

PROMOCIJA I JAČANJE KOMPETENCIJA STRUKOVNIH ZANIMANJA ZA TURIZAM

2015.

Opisni obrazac prijave

Datum raspisivanja javnog poziva

30. siječnja 2015.

Rok za dostavu prijave

02. ožujka 2015.

zastupanje i dužnost koju obavlja			
6. Telefon		7. Mobitel	
8. Telefaks		9. Adresa e-pošte	
10. Internetska stranica			
11. Broj žiro-računa i naziv banke			
12. OIB (obavezni identifikacijski broj)			

## II. PODACI O PROJEKTU

1. Tema na koju se projekt referira sukladno Uputi za prijavitelje

Promocija Klisa kao turističke destinacije

2. Naziv projekta

Don't miss Klis!

3. Opis projekta – povezati s prioritetima navedenim u Uputama za prijavitelje (ne navuđe bi stranice teksta)

Govje smo sada?

Klis kao tron ranosrednjovjekovne hrvatske povijesti u turističkom pogledu biva neiskorišten, unatoč velikom potencijalu i ponudi koja bi se ondje mogla izraditi. Danas na Klisu postoji manje od 10 smještajnih kapaciteta, promocija koja bi turistima trebala privući jako je oskudna, a ako i počele, turisti ne mogu lako posjetiti mjesto zbog loše prometne povezanosti i manjka prometnih smjernica.

Klis je često nazivan ključem Dalmacije zbog velike hridine koja je bila prepreka između sjeverne i južne strane. Kliški povijest započinje dolaskom Ilira na ova područja već od 2. stoljeća pr. Krista. Utvrđuju svoje gradine o čemu svjedoče reljefi na okolnim liticama. Kliška tvrđava spominje se prvi put 614. godine za vrijeme provala Avara na ove prostore i uništenja Salone. Sami Hrvati došli su preko Klisa po prvi puta na prostore današnje županije te se nastanili u Klisu i imenovali ga glavnim gradom tadašnje Kliške županije. U ispravi kneza Trpimira iz 852. godine spominje se Klis kao vladarski posjed (curtis) Trpimirovića.

Poseban značaj dobiva u 16. stoljeću, za vrijeme kapetana i kneza Petra Kružića koji je zajedno sa kliškim uskocima odoljevao napadima turske vojske. Odriče se titule senjskog kneza i postaje kliškim. Kružić pogiba 12. ožujka 1537. godine pod turskom oštricom pa je istim danom pao i Klis. U spomen na taj tragčan događaj dandanas postoji Povijesna postrojba kliški uskoci koja odaje počast slavnom kapetanu.

Govje želimo biti?

Najveći je, ali i najvažniji zadatak, u potpunosti oživjeti i valorizirati ono što Klis može ponuditi. Najprije želimo istaknuti i promovirati Klis kao turističku destinaciju. Želimo turistima ispričati zanimljive priče koje, nažalost, malo cijenimo. Pritom mislimo na brojne legende, priču o knezu Trpimiru koji bi turistima bio zanimljiv, posebice jer je Trpimir bio moćni vladar i na europskoj razini. Želimo ispričati priču o uskočkim junacima, o kliško-uskočkim odorama, topovskim kulama i slavnome Petru Kružiću. Da bismo u potpunosti iskoristili Klis, potrebno je staviti naglasak i na gastronomiju i agrokulturu. Kao dobru reklamu i odličan podsjetnik na Klis, turiste možemo počastiti autoktonim kliškim kolačem „Ljenak“ ili uskočkom travaricom, ali najveću pozornost posvetili bismo mega-popularnoj seriji „Games of Thrones“ koja je snimana ondje i koja bi Klis učinila prepoznatljivim gostima iz cijelog svijeta. Također, ovaj projekt bi doprinio razvoju učeničkih kompetencija, razmišljanja i timskog rada.

Kako ćemo tamo doći?

Smatramo da je bitno podsjetiti turističku zajednicu Klisa (i Splita) o bitnosti turizma kako bi se u potpunosti iskoristio potencijal. Viziju ćemo iskoristiti SAMO ako turist ima lagan i jeftin pristup lokaciji, pa je potrebno apelirati vlasti na postavljanje prometnih smjernica koje bi vodile prema Klisu, kao i na obnavljanje starih cesta. Financijska dobit bit će ostvarena otvaranjem tvrđave, naplaćivanjem ulaznica, prodajom suvenira i sl.

Želimo da Klis, za 5 ili 10 godina, bude turistički više definirana i prepoznata zasebna destinacija.

Posebnu pozornost dali bismo promociji destinacije Klisa kroz različite oblike: izrada plakata i letaka koje bismo nudili u različitim hotelima i ostalim smještajnim objektima, ali i u turističkim agencijama, rent-a-car agencijama, info-centrima, turističkim zajednicama i u zračnoj luci. Posvetili bismo se i oglašavanju na internetu (na vlastitoj web stranici, na web stranici škole, na društvenim mrežama kao što su Facebook, Twitter i YouTube). Središte naše promocije bit će info-štab na splitskoj Rivi koji bi bio ondje i za praznik svetog Dujma, kad je najviše prolaznika.

3

# 1. ISPUNA OBRASCA ZA PRIJAVU PROJEKTA

U obrazac smo, kao viziju projekta naveli oživljavanje i valorizaciju onoga što Klis može ponuditi te želju da ispričamo turistima brojne legende koje čak i domaće stanovništvo slabo poznaje i cijeni.

7



Naglasili smo kako je iznimno važno istaknuti gastronomiju i agrokulturu Klisa, a veliku pozornost posvetili smo i megapopularnoj seriji „Game of Thrones” koja je ondje snimana i koja je Klis učinila prepoznatljivim milijunima gledatelja diljem svijeta.



U obrascu smo naglasili kako nam je za realizaciju projekta potreban iznos od 25.000,00kn, kojeg smo kasnije i dobili. Također, osmislili smo slogan „**Don't miss Klis!**” koji je i službeni naziv projekta.

## 2. POSJET KLIŠKOJ TVRDAVI





- Klišku tvrđavu smo posjetili gradskim prijevozom zbog utvrđivanja potrebnog vremena za dolazak autobusom od polaznih točaka (Hrvatsko narodno kazalište Split i zračna luka Split) do Klisa. To smo radili brojeći i zapisujući sve stanice na kojima se autobus zaustavlja.

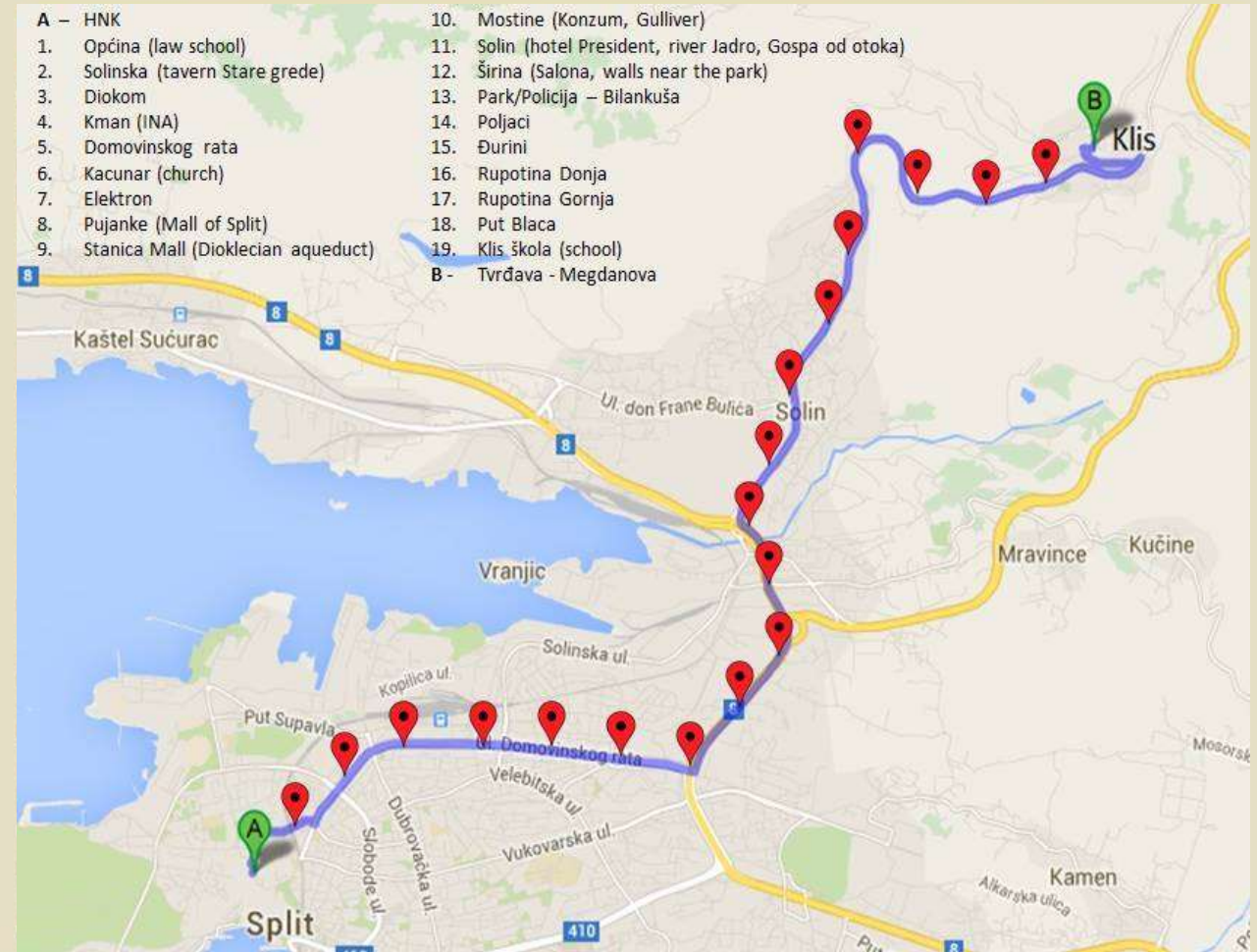



Također, išli smo u pratnji učenice koja se bavi fotografijom, a koja nam je pomogla u stvaranju materijala za izradu promotivnih letaka.

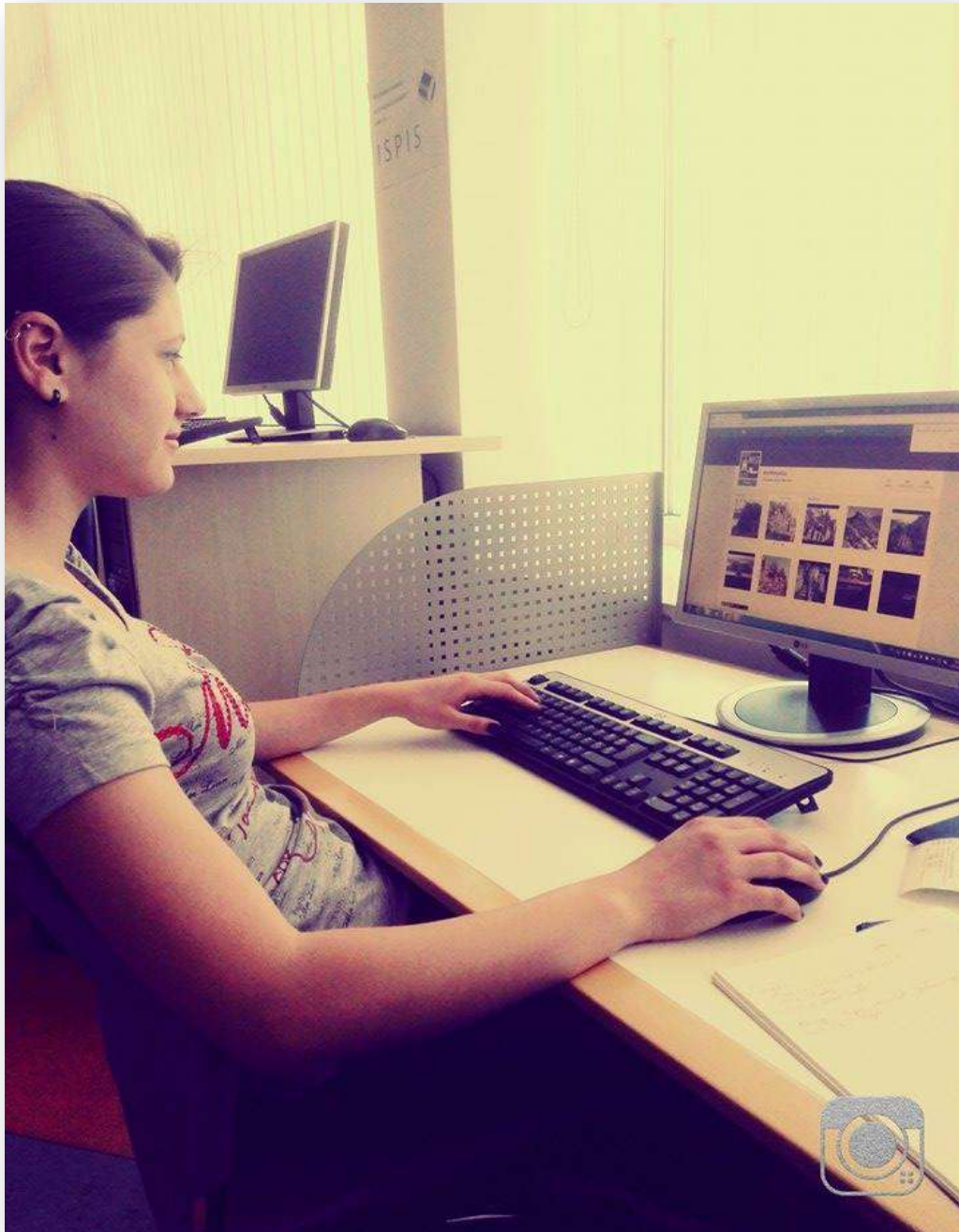

### 3. IZRADA PREZENTA CIJE

Unatoč teškim vremenskim uvjetima toga dana, sastali smo se te izradili prezentaciju o projektu koju smo nakon nekoliko dana prezentirali Poduzetničkom inkubatoru KLIS.



**Najjača bura od 2004. godine puše u Splitu s udarima do 140 km/h. Drugdje je u Dalmaciji još i gore, a podno Velebita bura ima udare preko orkanskih 200 km/h**



## 4. POSJET PODUZETNIC KOM INKUBATORU

- Posjetili smo Poduzetnički inkubator Klis u dogovoru s njegovom voditeljicom Majom Zelić, kojoj smo iznijeli svoje ideje i vizije te smo raspravljali o problemima kao što su nezainteresiranost za razvojem Klisa u turističkom pogledu i loša prometna povezanost (manjak prometnih smjernica).



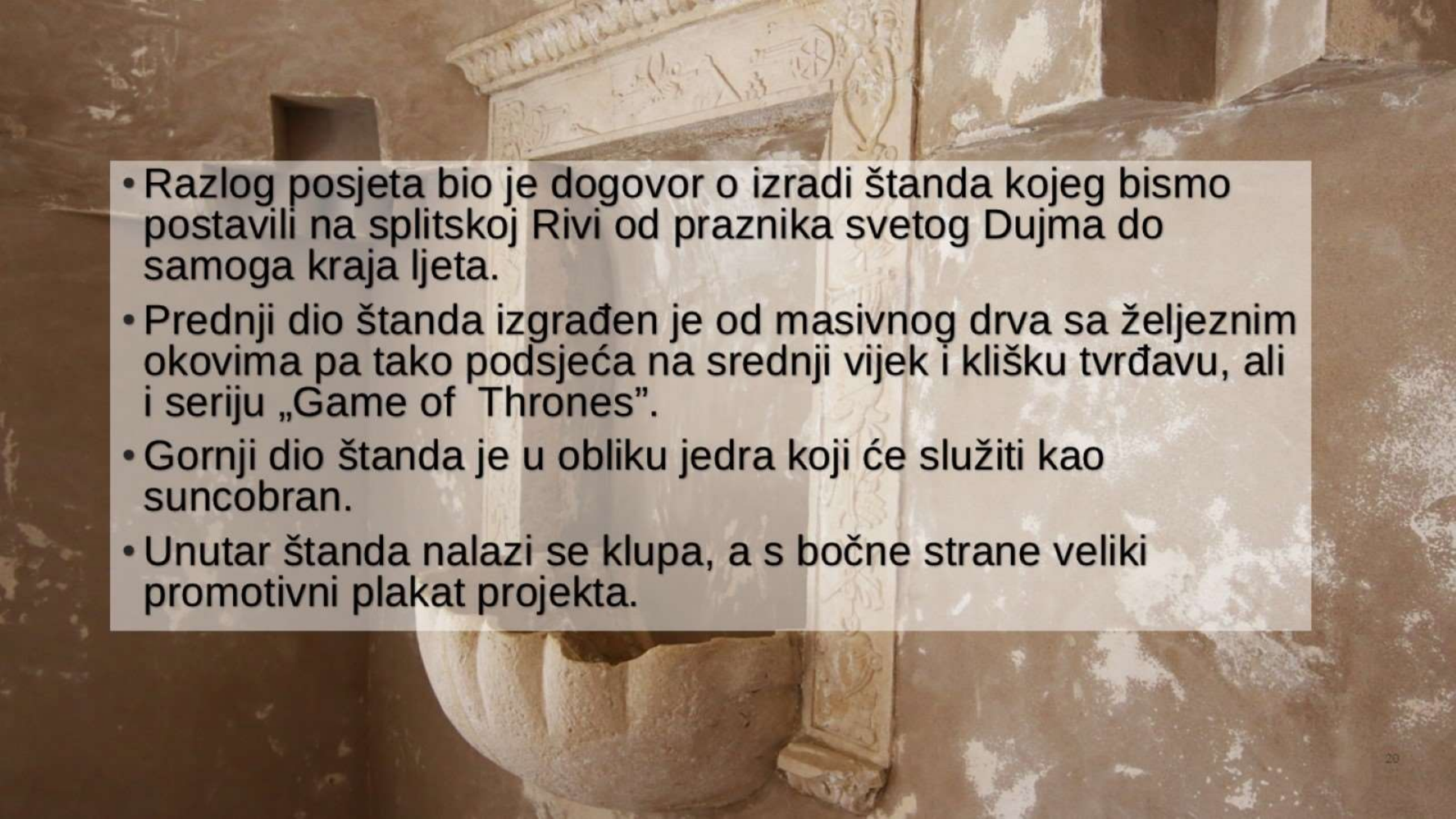

## 5. POSJET OBRTNO – TEHNICKOJ ŠKOLI SPLIT

- 
- Razlog posjeta bio je dogovor o izradi štanda kojeg bismo postavili na splitskoj Rivi od praznika svetog Dujma do samoga kraja ljeta.
  - Prednji dio štanda izgrađen je od masivnog drva sa željeznim okovima pa tako podsjeća na srednji vijek i klišku tvrđavu, ali i seriju „Game of Thrones”.
  - Gornji dio štanda je u obliku jedra koji će služiti kao suncobran.
  - Unutar štanda nalazi se klupa, a s bočne strane veliki promotivni plakat projekta.



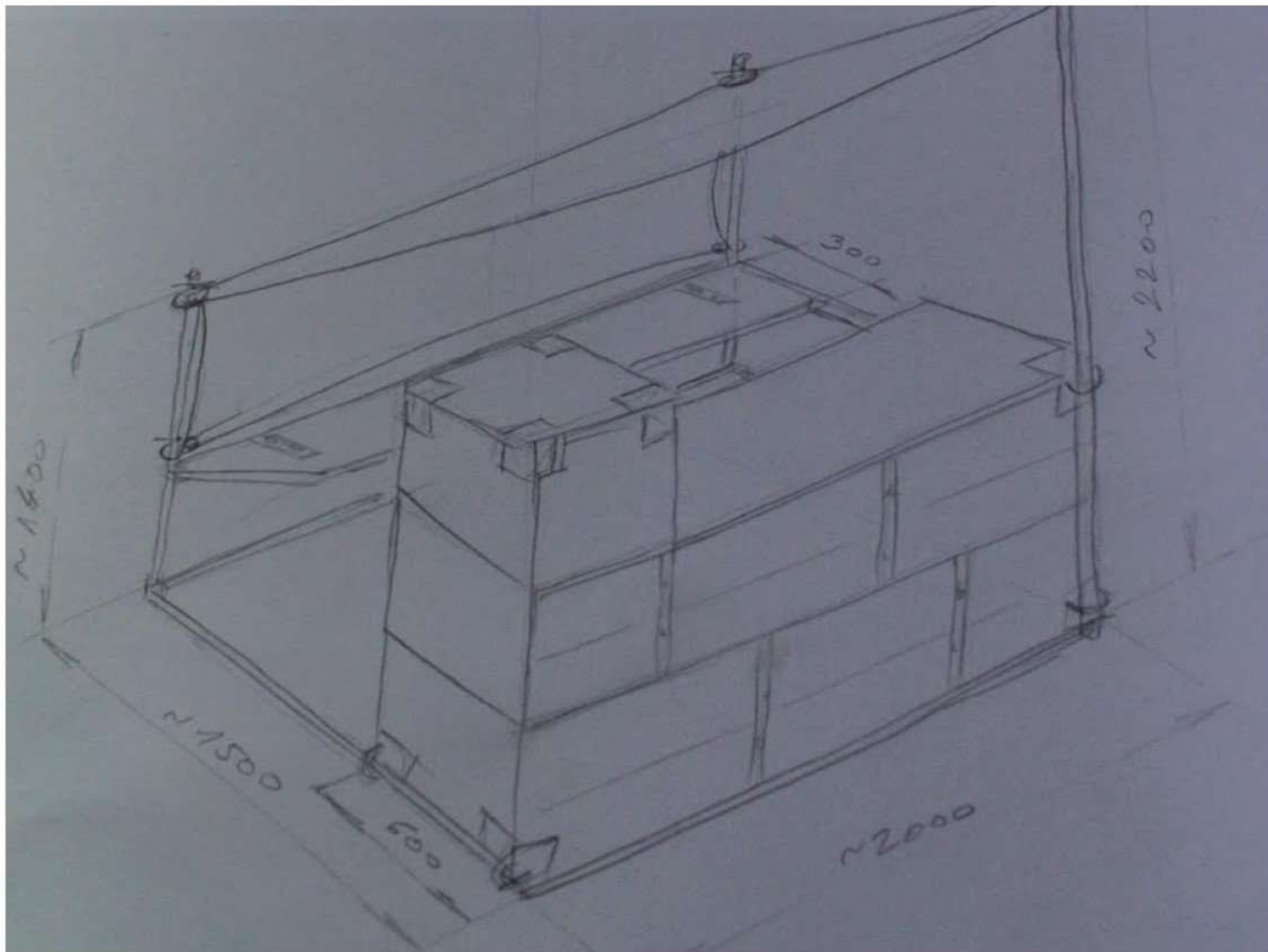

**IDEJNA  
HEMA  
ŠTANDA**







## ŠKOLA ZA DIZAJN, GRAFIKU I ODRŽIVU GRADNJU - SPLIT

## 6. POSJET ŠKOLI ZA DIZAJN, GRAFIKU I ODRŽIVU GRADNJU SPLIT

**WHY IS KLIS THE THRONE OF CROATIAN HISTORY?**

It is frequently called "The Key of Dalmatia" because of the giant reef which has been the barrier between the northern and the southern parts of Croatia. The history of Klis begins with the arrival of the Illyrians to these areas in 2000 B.C.

The fort of Klis was mentioned for the first time in the year 614, when the Avars broke in and destroyed Salona. With the arrival of Croats to these areas, Klis has been declared the capital of the region of Klis at that time. In the declaration of count Trpimir from 852 Klis is mentioned as a royal property of the Trpimirović dynasty.

In the 16th century it gained a special importance in the time of captain and count Petar Kružić who resisted the attacks of the Turkish army along with the Kliški uskoci. Kružić died on the 12th of March 1537 under the blade of Turkey, whose soldiers took his decapitated head to Klis as an affirmation that Klis had fallen. In memoriam of that tragic moment, there exists a special historical army unit called "Kliški uskoci" that gives honor to their honorable captain.

The fort of Klis is proudly guarded by the historical army unit of Kliški uskoci which, by their sole existence and activities, enrich the national cultural and historical heritage. In terms of tourism, a special place holds the Uskocki boj and the fair of old craftwork which are held in the summer time.

Uskocki boj is a reconstruction of the historical battle between the Uskoci and the Turkish army. More than 250 participants from Croatia, Slovenia, Slovakia and... take part in this...

**WHY YOU SHOULD VISIT KLIS?**

- Try homemade Ujenak
- Try traditional
- Drink Trava
- Visit Weapon
- Enjoy nature beautiful sc
- Road biking
- Visit ethno-
- Brstanova
- Visit "Oprah

**EVEN GAME OF**

- ❖ Razlog posjeta je dogovor o izradi promotivnih letaka (koje bismo dijelili na štandu i u zračnoj luci) te o realizaciji logotipa kojeg smo sami osmislili.

**WHY IS KLIS THE THRONE OF CROATIAN HISTORY?**

It is frequently called "The Key of Dalmatia" because of the giant reef which has been the barrier between the northern and the southern parts of Croatia. The history of Klis begins with the arrival of the Illyrians to these areas in 2000 B.C.

The fort of Klis is proudly guarded by the historical army unit of Kliski uskoci which, by their sole existence and activities, enrich the national cultural and historical heritage. In terms of tourism, a special place holds the Uskocki boj and the fair of old craftwork which are held in the summer time.

Uskoc kl boj is a reconstruction of the historical battle between the Uskoci and the Turkish army. More than 250 participants from Croatia, Slovenia, Slovakia and Hungary take part in this historical battle every year.

At the same time, a medieval fair is being held, where handcrafted items, traditional cuisine, knight tournament and other important activities are being presented.

**WHY YOU SHOULDNT MISS KLIS?**

- Try homemade dessert Ujenak
- Try traditional dish lamb
- Drink Travarica
- Visit Weapon Museum
- Enjoy nature and beautiful scenery
- Road biking
- Visit ethno-eco village Brstanovca
- Visit "Oprah Tower"

**EVEN GAME OF THRONES DIDN'T MISS KLIS**

The great potential and the appearance of the fort of Klis have intrigued the producers of the world megapopular series "Game of Thrones". Hence, they chose Klis as a location for filming many important scenes there. Over 14 million people have witnessed what kind of importance Klis plays in the series, and so can You! Live!



## WHY IS KLIS THE THRONE OF CROATIAN HISTORY?

It is frequently called "The Key of Dalmatia" because of the giant reef which has been the barrier between the northern and the southern parts of Croatia. The history of Klis begins with the arrival of the Illyrians to these areas in 2000 B.C.

### Sadržaj letka:

O POVIJESTI KLISA

O SERIJI „GAME OF THRONES”

O USKOČKOM BOJU I SAJMU

„WHY YOU SHOULDN'T MISS KLIS!”

O GASTRONOMSKOJ PONUDI

KARTE PUTOVANJA (HNK – KLIS, ZRAČNA LUKA SPLIT – KLIS)

LINKOVI DRUŠTVENIH MREŽA ZA VIŠE INFORMACIJA (FACEBOOK, TWITTER, INSTAGRAM, YOUTUBE)

LOGOTIP PROJEKTA

# "Don't miss Klis": Kako mladi brandiraju svoju Općinu

Projekt je odobren i financiran od Ministarstva turizma, a brendiranje Klisa kao destinacije upravo je jedna od glavnih grana razvoja ove Općine.

30.03.2015. u 00:21h

D.N.

## LISTA ČLANAKA:

Virtualna šetnja Klisom  
privući će turiste

"Ubijali smo se od posla za  
plaću od 1600 do 1800 kuna"

Počeo sastanak branitelja i  
predsjednika Vlade

Evo tko će ovaj tjedan dobiti  
povrat poreza

Od danas za 75 kuna možete  
dobiti novu elektroničku



Foto: Rade Popadić

## Virtualna šetnja Klisom privući će turiste

Uskoro će se potpisati ugovor za bežični internet na  
području tvrđave

29.04.2015. u 18:50h  
INES BRAJEVIĆ

- Napravili smo virtualnu šetnju na više stranih jezika, a upravo smo pred potpisivanjem ugovora za besplatni bežični internet na području Kliške tvrđave kako bi se naši gosti mogli besplatno informirati o njoj. Web kamera će doprinijeti popularizaciji, a posebno je to učinilo snimanje serije "Game of thrones". To je jedna od aktivnosti koja će, uz projekt Turističko ugostiteljske škole Split "Don't miss Klis" koji će krenuti ovo ljeto, doprinijeti prezentaciji i brendiranju Klisa - zaključuje Vetma.



## Youtube



Zemlja čudesa - "DON'T MISS KLIS"

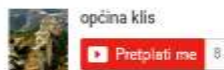

15 prikaza

+ Dodavanje na popis Podijeli Više



Projekt NEET "New Eyes and Toys"



22 prikaza

+ Dodavanje na popis Podijeli Više



Također učenice **Dora Alfirević** i **Lea Meštrović** su dale izjave za:

➤ **Radio Split**

➤ **Radio Dalmacija**

## Spalatum EXPO: Od igle do bicikle

Danas završava sajam koji za cilj ima prezentaciju bogatstva turističke ponude



U obilasku sajma Spalatum Expo 2015, prvog festivala destinacije ne mogu se zaobići tri šarmantne maturantice na samom početku Rive, koje promoviraju projekt 'Don't miss Klis' u kojem su zajedno s kolegama sudjelovale. Učenice 4. razreda Turističke škole **Lea Meštrović**, **Dora Alfirević** i **Kristina Ivkošić** na štandu uređenom u srednjovjekovnom stilu informiraju zainteresirane o Klisu kao turističkoj destinaciji i uz pomoć letka kojega je osmislila Škola za dizajn, grafiku i održivu gradnju.

- Cijela ideja je potekla na satu marketinga u razgovoru s profesoricom **Mirandom Matković**. Potom smo razradili ideju, ispunili milijun formulara za natječaj kojega je raspisalo Ministarstvo turizma, dobili sredstva i sad samo želimo da projekt zaživi - govore maturantice.

Općina Klis im je i omogućila izlaganje na Rivi. Zajedno do kraja.

# Instagram



Instagram

Log in



**dontmissklis**

Facebook: Don't Miss Klis

11 posts

36 followers

40 following

May 2015



April 2015



# Twitter



Search Twitter



Have an account? Log in



**Don't miss Klis!**

@DontMissKlis

Photos and videos



TWEETS  
6

FOLLOWING  
17

FOLLOWERS  
2

Follow

Tweets

Tweets & replies

Photos & videos



**Don't miss Klis!** @DontMissKlis · May 10

"Učenci 4.c razreda Turističko-ugostiteljske škole na štandu uređenom u srednjovjekovnom stilu informiraju... fb.me/1WJN3pSbQ



[View summary](#)



**Don't miss Klis!** @DontMissKlis · May 7

Škola za dizajn, grafiku i održivu gradnju Split realizirala je letak kojeg su osmislili učenici iz našeg... fb.me/1R3qa8uyh



**Don't miss Klis!** @DontMissKlis · May 1

Take advantage of Labor Day and peek in ethno village "Zagora" in Mihovilovići(Klis). #dontmissklis fb.me/27Esth1ti



New to Twitter?

Sign up now to get your own personalized timeline!

[Sign up](#)

Trends · [Change](#)

- #MondayMotivation
- Danny Ings
- #WorldOceansDay
- #confessionnight
- #DespiteBeingAWoman
- Sol Campbell
- #NRLEelsCowboys
- Harry Redknapp

# Facebook

**"GAME OF THRONES" DIDN'T MISS KLIS. WHY WOULD YOU?**

**DON'T MISS KLIS!**  
Travel/Leisure

Kontaktiraj nas | Sviđa ti se | Poruka

Timeline | Informacije | Fotografije | Instagram feed | Više

497 kaže da im se sviđa +3 ovaj tjedan  
Katarina Grubišić i 58 drugih prijatelja

25 post reach ovaj tjedan

View Pages Feed  
Updates from Pages liked by this Page

Pozovi prijatelje da stranicu označe sa "sviđa mi..."

Reach a new milestone  
**500 Likes**  
Promocija stranice

Status | Slika / Video | Ponude, događaji +

Što namjeravate?

**Don't miss Klis**  
Published by Duje Klisović [?] · 10. svibnja u 15:49 · 🌐

"Učenci 4.c razreda Turističko-ugostiteljske škole na štandu uređenom u srednjovjekovnom stilu informiraju zainteresirane o Klisu kao turističkoj destinaciji. Općina Klis im je i omogućila izlaganje na Rivi. Zajedno do kraja."

Stranica | Poruke | Obavijesti 1 | Statistika | Publishing Tools | Post

Grid of images including:

- Two maps showing routes in the Klis area.
- A wooden door with a sign that says "DON'T MISS KLIS".
- A stone building with a tiled roof.
- A scenic view of a coastline at sunset.
- A stone staircase leading up to a castle.
- A view of a castle on a hillside.
- A view of a castle through an archway.
- A night view of a city by the sea.
- A large graphic with the text "DON'T MISS KLIS!" and a castle icon.
- A large graphic with the text "GAME OF THRONES" and "WHY WOULD YOU?".



Učenci koji su sudjelovali u projektu: Duje Klisović, Katarina Grubišić, Kristina Ivkošić, Marijana Jozić, Dora Alfirević, Iva Kegalj, Ilija Krišto, Petar Gudelj, Lea Meštović  
Mentorica: dipl. oec. Miranda Matković

